

Grille-pain

N° de modèle : SYBF-T022



FR - NOTICE D'UTILISATION

NL - GEBRUIKSAANWIJZING

ES - MANUAL DE INSTRUCCIONES

EN - USER INSTRUCTIONS

DE – GEBRAUCHSANWEISUNG

FR - NOTICE D'UTILISATION

1. Consignes de sécurité importantes

1. Avant la première utilisation :

1. Déballez l'appareil et les différents éléments et s'assurer que chaque pièce est en bon état et ne présente aucun dommage apparent. Ne pas mettre en service un appareil endommagé.
2. Lire attentivement toutes les instructions de la présente notice, en respectant les consignes  d'utilisation et de sécurité.
3. Conserver cette notice et en aviser les utilisateurs potentiels.

2. Consignes de sécurité générales

1. Cet appareil est destiné à une utilisation domestique uniquement. Cet appareil n'est pas destiné à être utilisé dans des applications telles que des coins cuisines réservés au personnel dans des magasins, bureaux et autres environnements professionnels, des fermes, des hôtels, motels et autres environnements à caractère résidentiel, des environnements du type chambre d'hôtes.
2. N'utilisez pas cet appareil à l'extérieur. Cet appareil ne doit pas être exposé à la pluie ou à l'humidité.
3. Cet appareil sert uniquement à griller du pain. Ne grillez aucun autre type d'aliments.
4. Les matériaux d'emballage peuvent s'avérer dangereux pour les enfants. Il y a un risque de suffocation, ne laissez pas les matériaux d'emballage à la portée des enfants.
5. Ne laissez pas l'appareil sans surveillance lorsqu'il est branché.
6. Avant de brancher l'appareil, assurez-vous que la tension électrique de votre domicile corresponde à celle indiquée sur la plaque signalétique de l'appareil.
7. Pour éviter tout choc électrique, n'immergez jamais le câble d'alimentation, la prise ou le grille-pain dans l'eau ou tout autre liquide.
8. Ne manipulez pas l'appareil avec les mains mouillées.
9. Débranchez toujours votre appareil après chaque utilisation et

- laissez-le refroidir avant de le nettoyer, de le ranger ou de le déplacer.
10. Lorsque vous débranchez le câble, tirez le toujours au niveau de la fiche, ne tirez pas sur le câble lui-même.
 11. Lorsque vous utilisez le grille-pain, déroulez toujours complètement le cordon d'alimentation de son logement afin d'éviter la surchauffe de l'appareil.
 12. N'utilisez pas l'appareil :
 - Si la prise et/ou le câble d'alimentation sont endommagés,
 - En cas de mauvais fonctionnement,
 - Si l'appareil a été endommagé de quelque façon que ce soit,
 - S'il est tombé ou tombé dans l'eau,
 13. Présentez le à un service après-vente où il sera inspecté et réparé. Aucune réparation ne peut être faite par l'utilisateur.
 14. Utilisez toujours l'appareil sur une surface sèche.
 15. Ne laissez pas le cordon d'alimentation sur le rebord d'un table ou d'un plan de travail, et évitez qu'il n'entre en contact avec des surfaces chaudes.
 16. Gardez l'appareil à l'écart des sources de chaleur comme les radiateurs, afin d'éviter la déformation des parties en plastique.
 - 17. ATTENTION ! Le pain peut brûler. Assurez-vous que la circulation d'air est suffisante au-dessus et autour de l'appareil. Assurez-vous que l'appareil ne se trouve pas à proximité de et n'entre pas en contact avec un mur, des rideaux, une serviette ou tout autre matériau inflammable. L'appareil doit être surveillé pendant son utilisation.**
 - 18. ATTENTION : Les surfaces de l'appareil peuvent devenir chaudes pendant le fonctionnement. Risque de brûlure.**
 19. N'utilisez le grille-pain qu'avec le tiroir ramasse-miettes inséré dans son logement.
 20. Le tiroir ramasse-miettes doit être régulièrement nettoyé afin d'éviter tout risque d'incendie. Pour nettoyer le tiroir ramasse-miettes, glissez-le hors de son logement situé sur le côté de l'appareil.
 21. N'insérez que des tranches de pain non tartinées (sans beurre ni

- confiture, etc.) dans le grille-pain. De même, veillez à ne pas insérer de trop grosses tranches de pain qui pourraient gêner la remontée.
22. ATTENTION : N'essayez jamais de sortir du grille-pain des tranches de pain ou autres pièces éventuellement coincées à l'aide d'un couteau ou de tout autre objet, car le contact avec des éléments sous tension peut entraîner une électrocution. Laissez l'appareil refroidir et débranchez-le avant de retirer le pain.
23. Le câble d'alimentation doit être contrôlé régulièrement afin d'éviter tout risque de dommages. Si le câble d'alimentation est endommagé il doit être remplacé par le fabricant, son service après-vente ou une personne de qualification similaire afin d'éviter tout danger.
24. Maintenir l'appareil et son cordon hors de portée des enfants de moins de 8 ans.
- 25. Cet appareil peut être utilisé par des enfants à partir de 8 ans et plus et par des personnes ayant des capacités physiques, sensorielles ou mentales réduites ou un manque d'expérience et de connaissances à conditions qu'elles aient reçu une supervision ou des instructions concernant l'utilisation de l'appareil en toute sécurité et qu'elles comprennent les dangers encourus. Les enfants ne doivent pas jouer avec l'appareil. Le nettoyage et l'entretien par l'utilisateur ne doivent pas être effectués par des enfants, sauf s'ils ont plus de 8 ans et qu'ils sont surveillés.**
26. Cet appareil n'est pas destiné à être mis en fonctionnement au moyen d'une minuterie externe ou par un système de commande à distance séparé.
27. En ce qui concerne les informations détaillées sur la manière de retirer les miettes de pain, référez – vous au paragraphe ci – après de la notice. En ce qui concerne les instructions de nettoyage de l'appareil, référez – vous au paragraphe ci – après la notice.

3. Consignes de sécurité particulières

1. Le grille-pain devient très chaud durant le fonctionnement. Ne pas toucher les parties métalliques ou chaudes de l'appareil en cours d'utilisation. Risque de brûlure.
2. Appuyez sur le bouton "Annulation" et débranchez immédiatement l'appareil en cas de dégagement de fumée à l'intérieur de l'appareil.
3. Patientez une vingtaine de secondes entre chaque utilisation afin que l'appareil refroidisse.

2. Caractéristiques

- Capacité : 2 tranches
- Thermostat 7 positions
- Ecran LED tactile
- Fonction réchauffage, décongélation, baguette et annulation
- Ejection automatique des tranches
- 1 tiroir ramasse-miettes
- Range-cordon
- Finition acier inoxydable
- Tension d'alimentation: 220-240V~ 50/60Hz
- Puissance : 770-920W

Description de l'appareil

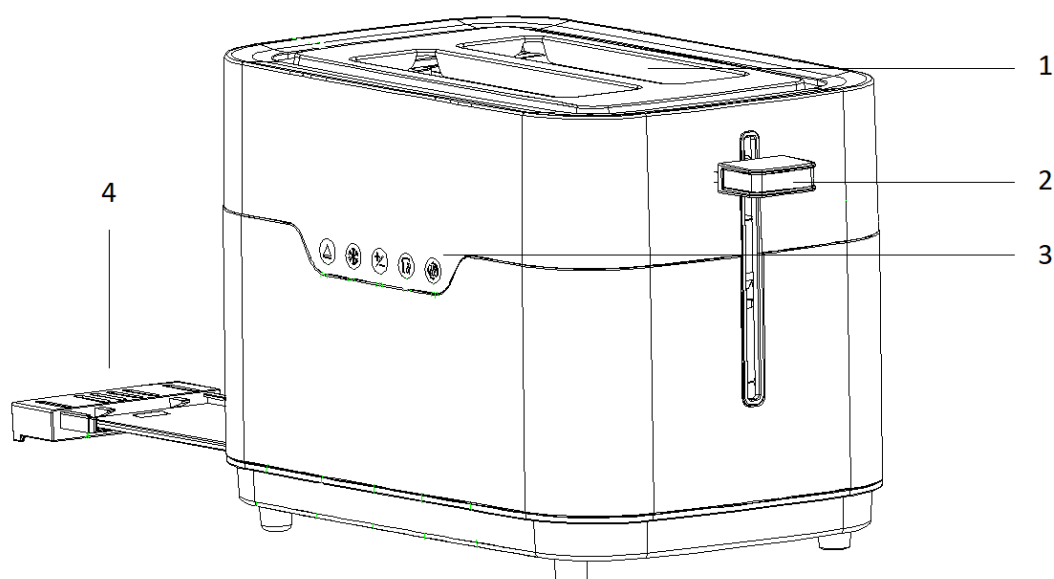

1. Fentes à griller
2. Levier de mise en marche
3. Panneau de commande
4. Tiroir ramasse-miettes

Description du panneau de commande

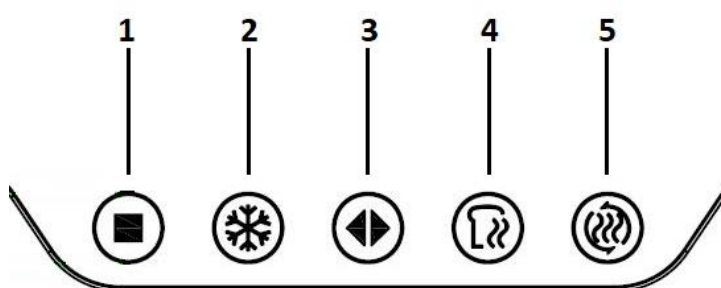

1. Fonction Annulation
2. Fonction Décongélation
3. Choix du thermostat
4. Fonction Baguette
5. Fonction Réchauffage

3. Utilisation de l'appareil

3.1. Avant la première utilisation

1. Avant la première utilisation, retirez tous les sachets en plastique, cartons et papiers qui protègent le grille-pain. **Ne laissez jamais les sachets en plastique à la portée des enfants.**
2. Déroulez entièrement le cordon d'alimentation et branchez le grille-pain sur une prise murale reliée à la terre.
3. Utilisez le grille-pain à vide (sans utiliser de pain) avec le thermostat au maximum afin de brûler tous les résidus qui se trouvent dans l'appareil. Une légère fumée peut alors se dégager. Lors de cette procédure, assurez-vous que la pièce soit bien ventilée.

3.2. Fonctionnement

Griller du pain

1. Installez le grille-pain sur une surface sèche, plane et stable.
2. Branchez le grille-pain sur une prise murale équipée d'une terre.
3. Placez le pain dans la fente.
4. Baissez complètement le levier de mise en marche jusqu'à ce qu'il se bloque de lui-même. Le grille-pain démarre automatiquement.

Remarque: Si le câble électrique n'est pas branché, le levier de mise en marche ne pourra pas se bloquer.

5. Choisissez le degré de brunissage que vous souhaitez entre 1 et 7 avec le bouton du thermostat :

1-2 Légèrement grillé

3-4-5 Moyennement grillé

6-7 Très grillé

Plus le degré de brunissage est élevé, plus la durée de fonctionnement du grille-pain est longue.

6. Pour annuler le cycle de chauffe, appuyez sur le bouton "Annulation".
7. Le grille-pain s'éteint automatiquement et le pain grillé est éjecté lorsque le degré de brunissage est atteint.
8. En fin d'utilisation, débranchez l'appareil de la prise de courant et attendez qu'il soit complètement refroidi avant de le ranger dans un endroit sec.

Remarque: Si le pain reste coincé dans le grille-pain, débranchez l'appareil de la prise de courant, laissez-le refroidir puis retirez le pain. Assurez-vous de ne pas endommager les éléments internes du mécanisme ou des éléments de chauffe en retirant du pain bloqué.

Fonction « décongélation »

La fonction « Décongélation » vous permet de décongeler et griller du pain.

1. Effectuez les étapes 1 à 4 de la section précédente « Griller du pain ».
2. Pour décongeler et griller du pain, appuyez sur le bouton « Décongélation ».
Pour décongeler et réchauffer du pain, appuyez sur les boutons « Décongélation » et « Baguette ».
3. Pour annuler la programmation ou interrompre le processus de décongélation, appuyez sur bouton « Annulation ».
4. Le grille-pain s'éteint automatiquement et le pain décongelé et grillé est éjecté lorsque le degré de brunissage est atteint.

Fonction « réchauffage »

La fonction « Réchauffage » vous permet de réchauffer du pain préalablement grillé qui a refroidi.

1. Effectuez les étapes 1 à 3 de la section "Griller du pain". Il est inutile de régler le thermostat.
2. Baissez complètement le levier de mise en marche jusqu'à ce qu'il se bloque de lui-même puis appuyez sur le bouton « Réchauffage ». Le grille-pain démarre automatiquement.
3. Pour annuler la programmation ou interrompre le processus de réchauffage, appuyez sur le bouton « Annulation ».
4. En fin de cycle, le grille-pain s'éteint automatiquement.

Fonction « baguette »

La fonction « baguette » vous permet de griller uniquement la mie et de chauffer l'intérieur du pain.

1. Effectuez les étapes 1 à 4 de la section « Griller du pain ».
2. Baissez complètement le levier de mise en marche jusqu'à ce qu'il se bloque de lui-même puis appuyez sur le bouton « baguette ». Le grille-pain démarre automatiquement.
3. Pour annuler la programmation ou interrompre le processus de réchauffage, appuyez sur le bouton « Annulation ».
4. En fin de cycle, le grille-pain s'éteint automatiquement et le pain réchauffé est éjecté lorsque le degré de brunissage est atteint.

Fonction « annulation »

Les fonctions de cuisson, décongélation, réchauffage et baguette peuvent être annulées à tout moment en appuyant sur le bouton « Annulation ».

Le grille-pain s'éteint automatiquement et le pain est éjecté.

Conseils d'utilisation

- A la première utilisation, nous conseillons de choisir le degré 3. Ensuite, vous adapterez le degré de brunissage selon les différents types de pain et vos goûts personnels.
- Sélectionnez un thermostat plus bas pour obtenir des tranches de pain grillé légèrement dorées.
- Le pain sec grille plus rapidement que le pain frais, et les tranches de pain fines grillent plus rapidement que les tranches de pain épaisses.
- Le pain complet et le pain dont la surface est inégale mettent plus de temps à griller.
- Si vous n'insérez qu'une seule tranche de pain dans le grille-pain, sélectionnez un thermostat plus bas pour éviter que celle-ci ne soit trop grillée.
- En cas de fonctionnement continu au même degré de brunissage, le pain sera plus grillé en fin d'utilisation qu'en début d'utilisation.
- Si après utilisation, le pain ne dépasse pas de l'appareil pour une saisie plus facile, poussez le levier vers le haut pour soulever le contenu du grille-pain.

4. Entretien et stockage

- Débranchez le grille-pain et laissez-le refroidir avant de procéder à son nettoyage.
- Nettoyez les surfaces extérieures de l'appareil avec un chiffon légèrement humide et séchez-le avec un chiffon doux.
- N'utilisez pas de produits nettoyants abrasifs pour nettoyer l'appareil.
- Pour nettoyer les surfaces intérieures, retournez l'appareil et secouez-le au-dessus d'une poubelle jusqu'à ce que toutes les miettes éventuellement coincées soient tombées.

- Pour éviter tout risque d'incendie, le tiroir à miettes doit être nettoyé régulièrement. Ne laissez pas les miettes de pain s'accumuler dans le fond du grille-pain. :
 1. Glissez le ramasse-miettes de son logement situé sur le côté de l'appareil.
 2. Essuyez-le à l'aide d'un chiffon légèrement humide, puis séchez-le avec un chiffon doux et sec. Ne placez jamais le tiroir ramasse-miettes dans le lave-vaisselle.
 3. Videz-le et glissez-le à nouveau dans son logement avant d'utiliser le grille-pain à nouveau.
- Lorsque vous n'utilisez pas l'appareil et après vous être assuré que celui-ci a refroidi après utilisation, enrroulez le cordon dans le range-cordon situé sous l'appareil.
- Rangez l'appareil dans un endroit frais et sec.

1. Traitement des déchets électrique et électronique en fin de vie



Le symbole, apposé sur le produit ou son emballage, indique que ce produit ne doit pas être traité avec les déchets ménagers. Il doit être remis à un point de collecte approprié pour le recyclage des équipements électriques et électroniques. En s'assurant que ce produit est bien mis au rebus de manière appropriée, vous aiderez à prévenir les conséquences négatives potentielles pour l'environnement et la santé humaine. Le recyclage des matériaux aidera à conserver les ressources naturelles.

NL - GEBRUIKSAANWIJZING

1. Veiligheidsvoorschriften

1.1. Voor het eerste gebruik

1. Pak de verschillende onderdelen van het apparaat uit en controleer of elk onderdeel in goede staat verkeert en geen zichtbare beschadigingen vertoont. Een beschadigd product mag niet in werking gesteld worden.
2. Lees aandachtig alle gebruiksaanwijzingen  et respecteer de veiligheidsvoorschriften.
3. Bewaar deze gebruiksaanwijzingen en overhandig ze aan potentiële gebruikers.

1.2. Algemene veiligheidsvoorschriften

1. Dit apparaat is enkel bestemd voor een huishoudelijk gebruik en mag niet gebruikt worden voor toepassingen zoals kookhoeken voorbehouden aan het personeel in winkels, kantoren en andere professionele omgevingen, boerderijen, hotels, motels en andere residentiële contexten of gastenkamers.

2. Gebruik dit apparaat niet buiten. Dit apparaat mag niet blootgesteld worden aan regen of vocht.
3. Dit apparaat is enkel bestemd om brood te roosteren. Rooster geen andere voedingsmiddelen.
4. Het verpakkingsmateriaal kan gevaarlijk zijn voor kinderen omwille van het gevaar van verstikking. Laat het verpakkingsmateriaal niet binnen het bereik van kinderen.
5. Laat het apparaat niet zonder toezicht wanneer het aangesloten is.
6. Vooraleer het apparaat aan te sluiten, zorg ervoor dat de elektrische spanning van uw woning overeenkomt met de waarde aangegeven op het typeplaatje van het apparaat.
7. Om elektrische schokken te vermijden, dompel de voedingskabel, de stekker of de broodrooster nooit onder in water of een andere vloeistof.
8. Raak het apparaat niet aan met natte handen.
9. Koppel het apparaat altijd los na elk gebruik en laat het afkoelen vooraleer het te reinigen, op te bergen of te verplaatsen.
10. Wanneer de stekker uit het stopcontact gehaald wordt, trek altijd aan de stekker en niet aan de kabel zelf.
11. Wanneer u de broodrooster gebruikt, rol het voedingsnoer altijd volledig uit zijn zitting om oververhitting van het apparaat te voorkomen.
12. Gebruik het apparaat niet:
 - Als de stekker en/of het voedingsnoer beschadigd zijn,
 - Bij een slechte werking,
 - Wanneer het apparaat om de een of andere manier beschadigd is,
 - Als het in het water gevallen is,
13. Breng het naar een dienst na verkoop waar het nagekeken en gerepareerd zal worden. De gebruiker mag zelf geen reparaties uitvoeren.
14. Gebruik het apparaat altijd op een droog oppervlak.
15. Laat het voedingsnoer niet van een tafel of werkblad hangen en zorg ervoor dat het niet in contact komt met warme oppervlakken.
16. Hou het apparaat uit de buurt van warmtebronnen zolas

radiators, om de plastic onderdelen niet te laten vervormen.

17. **OPGELET! Brood kan aanbranden. Zorg ervoor dat er voldoende luchtcirculatie is boven en rond het apparaat. Zorg ervoor dat het apparaat zich niet in de buurt van of tegen een muur, gordijnen, een handdoek of een ander ontvlambaar materiaal bevindt. Het apparaat moet tijdens het gebruik in de gaten gehouden worden.**
18. **OPGELET: De oppervlakken van het apparaat kunnen warm worden tijdens het gebruik. Risico van brandwonden.**
19. Gebruik de broodrooster alleen met de kruimellade ingevoerd.
20. De kruimellade moet regelmatig schoongemaakt worden om brandgevaar te vermijden. Om de kruimellade schoon te maken, schuif hem uit zijn uitsparing op de zijkant van het apparaat.
21. Doe enkel onbelegde sneden brood in (zonder boter, jam, enz.) in de broodrooster. De sneden brood mogen niet te dik zijn, anders zullen ze moeilijk opspringen.
22. **OPGELET: Probeer sneden brood of andere voorwerpen die eventueel blijven steken zijn niet loskrijgen met een scherp voorwerp zoals een mes, want het contact met onderdelen die onder stroom staan kan elektrocutie veroorzaken. Laat het apparaat afkoelen en koppel het los vooraleer het brood eruit te nemen.**
23. De voedingskabel moet regelmatig gecontroleerd worden om risico van schade te voorkomen. Als de voedingskabel beschadigd is moet die vervangen worden door de fabrikant, diens dienst na verkoop of een gelijkaardig gekwalificeerd persoon, om gevaarlijke situaties te voorkomen.
24. Hou het apparaat en het voedingssnoer buiten het bereik van kinderen jonger dan 8 jaar.
25. **Dit apparaat mag gebruikt worden door kinderen vanaf 8 jaar en door personen met lichamelijke, zintuiglijke of geestelijke beperkingen of zonder voldoende ervaring of kennis, op voorwaarde dat ze onder toezicht staan of voldoende instructies gekregen hebben omtrent het veilig gebruik van het apparaat en op de hoogte zijn van de gevaren die gepaard gaan met het gebruik ervan. Kinderen mogen niet met het apparaat spelen. De reiniging**

en het onderhoud vanwege de gebruiker mogen niet uitgevoerd worden door kinderen jonger dan 8 jaar en zonder toezicht.

26. Dit apparaat is niet bestemd om in gebruik gesteld te worden met een externe timer of een aparte afstandsbediening.
27. Met betrekking tot de instructies voor het reinigen van het oppervlak in contact met voedsel, dankzij om te verwijzen naar het hoofdstuk 'Onderhoud en opslag'.

1.3. Bijzondere veiligheidsvoorschriften

1. De broodrooster wordt heel warm tijdens de werking. Raak de metalen of warme delen van het apparaat niet aan tijdens de werking. Risico van brandwonden.
2. Druk op de knop "Annulering" en koppel het apparaat onmiddellijk los wanneer er rook ontstaat in het apparaat.
3. Wacht een twintigtal seconden tussen elk gebruik om het apparaat te laten afkoelen.

2. Kenmerken

- Capaciteit: 2 plakjes
- Thermostaat 7 standen
- Functies verwarmen, ontdooien, stokbrood en annuleren
- Panoramisch zicht
- Automatisch uitwerpen van de sneden
- Kruimellade
- Berging voedingssnoer
- Voedingsspanning: 220-240V~50/60Hz
- Vermogen: 770-920 W

Beschrijving van het apparaat

1. Venster panoramisch zicht met afneembaar glazen paneel
2. Gleuf om te roosteren
3. Bedieningstoetsen
4. Starthendel
5. Thermostaatknop
6. Toets ontdooien/grill
7. Toets verwarmen
8. Toets «Stokbrood»
9. Toets «Annulatie»

Inhoud:

- 1 broodrooster

- 1 tang voor sneden brood
- 1 gebruiksaanwijzing

3. Gebruik van het apparaat

3.1. Voor het eerste gebruik

1. Voor het eerste gebruik moeten alle plastic zakjes, karton en papier die de broodrooster beschermen verwijderd worden. **Laat de plastic zakjes nooit binnen het bereik van kinderen.**
2. Rol het voedingsnoer volledig af en sluit de broodrooster aan op een geaard stopcontact.
3. Gebruik de broodrooster leeg (zonder brood) met de thermostaat op de hoogste stand om alle residuen te verwijderen die zich in het apparaat bevinden. Er kan dan wat rook vrijkomen. Tijdens deze procedure moet de ruimte goed verlucht worden.

3.2. Werking

Het proces voor het bruineren, ontdooien en verwarmen kan gevolgd worden door het panoramisch doorschijnend paneel aan de voorzijde van het apparaat.

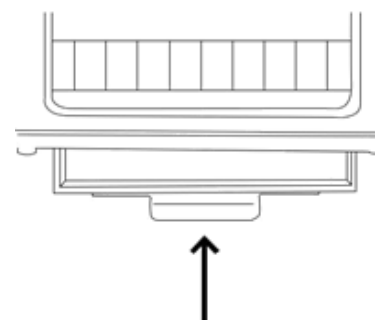

Montage van het afneembaar glazen paneel

De voorzijde van de broodrooster is voorzien van een panoramische glazen plaat zodat het bruineerproces gevolgd kan worden.

Het binnenpaneel is uitneembaar en moet correct geïnstalleerd worden om het apparaat te kunnen gebruiken:

1. Hou het apparaat met één hand vast en kantel het voorzichtig een beetje naar achter.
2. Schuif met de andere hand het glazen paneel voorzichtig in zijn zitting tot die hoorbaar vastklikt.
3. Controleer of het paneel stevig vastzit aan het apparaat.
4. Uw apparaat is klaar voor gebruik.

OPGELET! Als het glazen paneel afwezig is of niet correct ingevoerd is in het apparaat, zal dit laatste niet werken.

Brood roosteren

1. Plaats de broodrooster op een droge, vlakke en stabiele ondergrond.
2. Koppel de broodrooster aan op een geaard stopcontact.
3. Doe brood in de gleuf.
4. Kies de graad van bruining die u wilt bereiken door de thermostaatknop op een stand van 1 tot 7 te plaatsen:

1-2 Licht geroosterd

3-4-5 Matog geroosterd

6-7 Erg geroosterd

Hoe hoger de graad van bruineren, hoe langer de broodrooster erover zal doen.

5. Duw de starthendel volledig naar beneden tot die vanzelf blokkeert. De broodrooster start vanzelf.
6. Om de verwarmingscyclus te onderbreken, druk op de toets "Annuleren".

Opmerking: Als de elektrische kabel niet aangesloten is, kan de hendel niet geblokkeerd worden.

7. De broodrooster gaat automatisch uit en het geroosterde brood wordt uitgeworpen wanneer de graad van bruining bereikt is.
8. Na het gebruik wordt het apparaat losgekoppeld van het elektriciteitsnet en moet gewacht worden tot het volledig afgekoeld is vooraleer het op te bergen op een droge plaats.

Opmerking: Als het brood blijft vaststeken in de broodrooster, trek de stekker van het apparaat uit het stopcontact, laat het apparaat afkoelen en verwijder het brood. Beschadig de interne onderdelen van het mechanisme niet wanneer u geblokkeerd brood verwijdert.

Functie «ontdooien»

De functie «Ontdooien» dient om brood te ontdooien en te roosteren.

1. Volg de stappen 1 tot 4 van het vorige deel «Brood roosteren».
2. Om brood te ontdooien en te roosteren, druk op de toets «Ontdooien/Grill». Om brood te ontdooien en te verwarmen, druk op de toetsen «Ontdooien» en «Stokbrood».
3. Om de programmering te annuleren of het ontdooiingsproces te onderbreken, druk op de toets «Annuleren».
4. De broodrooster gaat automatisch uit wanneer het brood ontdooid is en wordt uitgeworpen wanneer de graad van bruining bereikt is.

Functie «verwarmen»

De functie «Verwarmen» dient om eerder geroosterd brood dat koud geworden is te verwarmen.

1. Volg de stappen 1 tot 3 van het deel "Brood roosteren". De thermostaat regelen is niet nodig.
2. Duw de starthendel volledig naar beneden tot die vanzelf blokkeert en druk op de toets «Verwarmen». De broodrooster start automatisch.
3. Om de programmering te annuleren of het verwarmingsproces te onderbreken, druk op de toets «Annuleren».
4. Op het einde van de cyclus, gaat de broodrooster vanzelf uit.

Functie «stokbrood»

De functie «stokbrood» maakt het mogelijk enkel het broodkruim en de binnenkant van het

brood te roosteren.

1. Volg de stappen 1 tot 4 van het deel «Brood roosteren».
2. Duw de starthendel volledig naar beneden tot die vanzelf blokkeert en druk op de toets «stokbrood». De broodrooster start automatisch.
3. Om de programmering of het verwarmingsproces te onderbreken, druk op de toets «Annuleren».
4. Op het einde van de cyclus gaat de broodrooster automatisch uit en wordt het verwarmde brood uitgeworpen wanneer de gewenste graad van bruining bereikt is.

Functie «annuleren»

De functies roosteren, ontdooien, verwarmen en stokbrood kunnen op elk moment ongedaan gemaakt worden door te drukken op de toets «Annuleren».

De broodrooster gaat automatisch uit en het brood wordt uitgeworpen.

Gebruikstips

- Bij het eerste gebruik raden we aan graad 3 te selecteren. Vervolgens kan de graad van bruining aangepast worden volgens de verschillende types van brood en uw persoonlijke smaak.
- Zet de thermostaat lager om lichtgebruind geroosterd brood te verkrijgen.
- Droog brood zal sneller roosteren dan vers brood en dunne sneden zullen sneller roosteren dan dikke sneden. Zet de thermostaat lager.
- Volkorenbrood en brood met een ongelijk oppervlak doen er langer over om te roosteren. Zet de thermostaat hoger.
- Als maar één snede in de broodrooster gedaan wordt, zet de thermostaat dan lager om te voorkomen dat het te hard gaat roosteren.
- Bij een continue werking met dezelfde graad, zal het brood op het einde meer geroosterd zijn dan in het begin.
- Als het brood na gebruik niet voldoende uitsteekt uit het apparaat om het makkelijk beet te nemen, duw de hendel dan omhoog om de inhoud van de broodrooster omhoog te duwen.

4. Onderhoud en opslag

- Schakel de broodrooster uit en laat hem afkoelen vooraleer te reinigen.
- Maak de buitenkant van het apparaat schoon met een licht bevochtigde doek en droog af met een zachte doek.
- Gebruik geen schurende reinigingsproducten om het apparaat schoon te maken.
- Om de binnenkant schoon te maken, draai het apparaat om en schud het boven een vuilnisbak tot alle kruimels die eventueel blijven vaststeken zijn eruit gevallen zijn.
- Om brandgevaar te vermijden, moet de kruimellade regelmatig schoongemaakt worden. De broodkruimels mogen zich niet ophopen op de bodem van de broodrooster:
 1. Schuif de kruimellade uit zijn zitting aan de zijkant van het apparaat.
 2. Wrijf schoon met een licht bevochtigde doek en droog af met een zachte en droge doek. Doe

de kruimellade nooit in de vaatwasmachine.

3. Maak hem leeg en schuif hem op zijn plaats vooraleer de broodrooster opnieuw te gebruiken.
 - Wanneer het apparaat niet gebruikt wordt en na er zich van te hebben vergewist dat deze na gebruik afgekoeld is, rol het snoer op in de uitsparing onder het apparaat.
 - Bewaar het apparaat op een frisse en droge plaats.
 - Om het intern paneel van de uitneembare glazen plaat schoon te maken, als volgt te werk gaan:
 1. Hou het apparaat met een hand vast en kantel het voorzichtig een beetje naar achter.
 2. Druk met de andere hand op de grendel onder het apparaat en trek het paneel voorzichtig naar buiten.
 3. Maak het paneel schoon met een doek dat licht bevochtigd is met wat vaatmiddel, droog af met een zachte en droge doek.
 4. Schuif het paneel weer op zijn plaats tot een klik te horen is.

5. Afdanking van elektrische en elektronische apparaten op het einde van hun levensduur



Overeenkomstig de regelgeving die van toepassing is in de Europese Unie, herinneren wij u eraan dat elektrische en elektronische apparaten niet mogen worden weggegooid met het huisvuil. Speciale inzamelpunten bestaan voor een juiste behandeling, valorisatie en hergebruik ervan. Door zo te handelen draagt u bij aan het behoud van de natuurlijke rijkdommen en de bescherming van de menselijke gezondheid.

ES – MANUAL DE INSTRUCCIONES

1. Instrucciones importantes de seguridad

1.1. Antes de la primera utilización

1. Desembalar el aparato y los distintos elementos y asegurarse de que cada pieza está en buen estado y no presenta ningún daño aparente. No ponga en funcionamiento un aparato defectuoso.
2. Leer atentamente todas las instrucciones de este manual, respetando las recomendaciones de uso y  seguridad.
3. Conservar estas instrucciones e informar de ellas a los posibles usuarios.

1.2. Instrucciones generales de seguridad

1. Este aparato está destinado a un uso doméstico exclusivamente. No debe ser utilizado en lugares como zonas de cocina reservadas al

personal en tiendas, oficinas y otros entornos profesionales, granjas, hoteles, moteles y otros entornos de carácter residencial o entornos de tipo habitaciones de huésped.

2. No utilizar este aparato en el exterior. Este aparato no debe ser expuesto a la lluvia o a la humedad.
3. Este aparato sirve únicamente para tostar pan. No tostar ningún otro tipo de alimento.
4. Los materiales de embalaje pueden resultar peligrosos para los niños. Existe un riesgo de asfixia, no dejar los materiales de embalaje al alcance de los niños.
5. No dejar el aparato sin vigilancia cuando está enchufado.
6. Antes de enchufar el aparato, asegurarse de que la tensión eléctrica del domicilio se corresponde con la indicada en la placa de características del aparato.
7. Para evitar todo riesgo de descarga eléctrica, no sumergir nunca el cable de alimentación, el enchufe o la tostadora en agua o en cualquier otro líquido.
8. No manipular el aparato con las manos mojadas.
9. Desenchufar siempre el aparato después de usarlo y dejarlo enfriar antes de limpiarlo, guardarlo o transportarlo.
10. Para desenchufar la tostadora, tirar siempre del enchufe, no tirar nunca del cable.
11. Al utilizar la tostadora, desenrollar siempre completamente el cable de alimentación de su alojamiento para evitar que se sobrecaliente el aparato.
12. No utilizar el aparato:
 - Si el enchufe y/o el cable de alimentación están dañados,
 - En caso de funcionamiento incorrecto,
 - Si el aparato ha sufrido daños de cualquier forma que sea,
 - Si se ha caído o ha caído al agua,
13. Llevar el aparato a un servicio posventa donde será examinado y reparado. El usuario no debe realizar ninguna reparación por sí mismo.
14. Utilizar siempre el aparato sobre una superficie seca.
15. No dejar el cable de alimentación sobre el borde de una mesa o

una encimera y evitar que entre en contacto con superficies calientes.

16. Mantener el aparato alejado de fuentes de calor como radiadores, para evitar que se deformen las partes de plástico.
17. **¡ATENCIÓN! El pan puede quemarse. Asegurarse de que la circulación de aire es suficiente por encima y alrededor del aparato. Asegurarse de que el aparato no se encuentra cerca de y no entra en contacto con una pared, cortinas, una servilleta, o cualquier otro material inflamable. El aparato debe ser vigilado durante su uso.**
18. **ATENCIÓN: Las superficies del aparato pueden calentarse durante el funcionamiento. Riesgo de quemaduras.**
19. Utilizar la tostadora con el cajón recoge-migajas siempre insertado en su alojamiento.
20. El cajón recoge-migas debe ser limpiado con regularidad para evitar todo riesgo de incendio. Para limpiar el cajón recoge-migajas, deslizarlo fuera de su alojamiento situado en el lateral del aparato.
21. Introducir únicamente rebanadas de pan sin untar (sin mantequilla, mermelada, etc.) en la tostadora. Así mismo, procurar que las rebanadas no sean demasiado gruesas para no obstaculizar su subida.
22. **ATENCIÓN: No tratar nunca de sacar de la tostadora rebanadas de pan u otros, que hayan quedado atascados, con la ayuda de un cuchillo o cualquier otro objeto, ya que el contacto con elementos bajo tensión puede producir una electrocución. Desenchufar el aparato y dejarlo enfriar antes de retirar el pan atascado.**
23. El cable de alimentación debe ser controlado regularmente para evitar daños. Si el cable de alimentación está dañado, debe ser sustituido por el fabricante, su servicio posventa o por una persona con una competencia similar para evitar todo peligro.
24. Mantener el aparato y su cable de alimentación fuera del alcance de los niños menores de 8 años.
25. **Este aparato puede ser utilizado por niños a partir de 8 años y por personas con capacidades físicas, sensoriales, o mentales reducidas, o con poca experiencia y conocimientos siempre y cuando hayan recibido previamente una supervisión o instrucciones**

relativas al uso del aparato de forma segura y que entiendan los peligros enfrentados. Los niños no deben jugar con este aparato. La limpieza y el mantenimiento por el usuario no deben ser realizados por niños, excepto si son mayores de 8 años y están siendo vigilados.

26. Este aparato no está destinado a ser operado mediante un temporizador externo o un sistema de control remoto.
27. En cuanto a las instrucciones de limpieza de la superficie en contacto con los alimentos, consulte la sección "Mantenimiento y almacenamiento".

1.3. Instrucciones de seguridad específicas

1. La tostadora se calienta mucho durante el funcionamiento. No tocar las partes metálicas o calientes del aparato durante el uso. Riesgo de quemaduras.
2. Pulsar el botón "Anulación" y desenchufar inmediatamente el aparato en caso de desprendimiento de humo en el interior de la tostadora.
3. Esperar unos veinte segundos entre cada uso para que el aparato se enfríe.

2. Características

- Ranura 26,5 x 3,8 cm
- Termostato 7 posiciones
- Funciones de calentamiento, descongelación, baguette y anulación
- Visión panorámica
- Expulsión automática de las rebanadas
- Cajón recoge-migajas
- Guardacable
- Tensión de alimentación: 220-240V~50/60Hz
- Potencia: 770-920 W

Descripción del aparato

1. Ventana de visión panorámica con panel de vidrio desmontable
2. Ranura para tostar
3. Botones de mando
4. Palanca de puesta en marcha
5. Botón de termostato
6. Botón de descongelación/grill
7. Botón de calentamiento
8. Botón "Baguette"

9. Botón “Anulación”

Contenido:

- 1 tostadora
- 1 pinza para tostadas
- 1 manual de instrucciones

3. Uso del aparato

3.1. Antes de usar por primera vez

1. Antes de utilizar por primera vez, retirar todas las bolsas de plástico, cartones y papeles que protegen la tostadora. **No dejar nunca las bolsas de plástico al alcance de los niños.**
2. Desenrollar totalmente el cable de alimentación y enchufar la tostadora a una toma de pared con conexión a tierra.
3. Utilizar la tostadora en vacío (sin pan) con el termostato al máximo con el fin de quemar todos los residuos que se encuentran en el aparato. Puede desprenderse un poco de humo, asegurarse de que la habitación está ventilada durante esta operación.

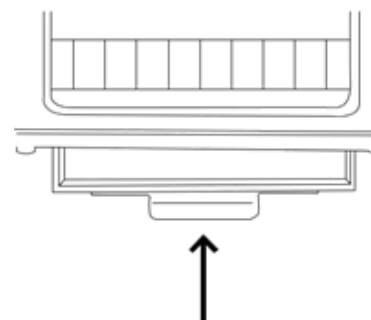

3.2. Funcionamiento

Se puede seguir el proceso de tostado, descongelación y calentamiento a través del vidrio transparente panorámico situado en la cara delantera del aparato.

Montaje del panel de vidrio desmontable

La cara delantera de la tostadora está equipada con un panel de vidrio panorámico que permite seguir el proceso de tostado.

El panel interior del vidrio debe ser correctamente instalado para utilizar el aparato:

1. Sujetar el aparato con una mano e inclinarse ligeramente hacia atrás con precaución.
2. Con la ayuda de la otra mano, deslizar el panel de vidrio en su alojamiento con precaución hasta que se produzca el clic de bloqueo.
3. Comprobar que el panel esté sólidamente fijado al aparato.
4. El aparato está listo para ser usado.

¡ATENCIÓN! Si falta el panel de vidrio o no está correctamente insertado en el aparato, este último no funcionará.

Tostar pan

1. Colocar la tostadora sobre una superficie seca, plana y estable.
2. Enchufar la tostadora a una toma de pared con conexión a tierra.
3. Colocar el pan en la ranura.
4. Elegir el grado de tostado deseado, entre 1 y 7, con el botón del termostato:

- 1-2 Ligeramente tostado
- 3-4-5 Medianamente tostado
- 6-7 Muy tostado

Cuanto más alto es el nivel de tostado, más largo será el tiempo de funcionamiento de la tostadora.

- 5. Bajar completamente la palanca de puesta en marcha hasta que quede bloqueada por sí misma. La tostadora se pone entonces en funcionamiento automáticamente.
- 6. Para anular el ciclo de calentamiento, pulsar el botón “Anulación”.

Nota: Si el cable eléctrico no está enchufado, la palanca de puesta en marcha no podrá bloquearse.

- 7. La tostadora se apaga automáticamente y el pan tostado es expulsado cuando el grado de tostado ha sido alcanzado.
- 8. Después del uso, desenchufar el aparato de la toma de corriente y esperar a que esté completamente frío antes de guardarlo en un lugar seco.

Nota: Si el pan se queda atascado en la tostadora, desenchufar el aparato de la toma de corriente, dejarlo enfriar y retirar después el pan. Asegurarse de no dañar los elementos internos del mecanismo o los elementos de calentamiento al retirar el pan atascado.

Función “Descongelación”

La función “Descongelación” permite descongelar y tostar pan:

- 1. Realizar las fases de 1 a 4 de la sección anterior “Tostar pan”.
- 2. Para descongelar y tostar pan, pulsar el botón “Descongelación/Grill”
Para descongelar y calentar el pan, pulsar los botones “Descongelación” y “Baguette”.
- 3. Para anular la programación o interrumpir el proceso de descongelación, pulsar el botón “Anulación”.
- 4. La tostadora se apaga automáticamente y el pan descongelado y tostado es expulsado cuando se alcanza el grado de tostado.

Función “Calentamiento”

La función “Calentamiento” permite calentar el pan previamente tostado que se ha enfriado:

- 1. Realizar las fases de 1 a 3 de la sección “Tostar pan”. No es necesario ajustar el termostato.
- 2. Bajar completamente la palanca de puesta en marcha hasta que se bloquee por sí misma y pulsar el botón “Calentamiento”. La tostadora se pone en marcha de forma automática.
- 3. Para anular la programación o interrumpir el proceso de calentamiento, pulsar el botón “Anulación”.
- 4. Al final del ciclo, la tostadora se apaga de forma automática.

Función “Baguette”

La función “Baguette” permite tostar únicamente la miga y calentar el interior del pan:

1. Realizar las fases de 1 a 4 de la sección “Tostar pan”.
2. Bajar completamente la palanca de puesta en marcha hasta que se bloquee por sí misma y pulsar el botón “Baguette”. La tostadora se pone en marcha de forma automática.
3. Para anular la programación o interrumpir el proceso de calentamiento, pulsar el botón “Anulación”.
4. Al final del ciclo, la tostadora se apaga de forma automática y el pan caliente es expulsado cuando se alcanza el grado de tostado.

Función “Anulación”

Las funciones de tostado, descongelación, calentamiento y baguette pueden ser anuladas en cualquier momento pulsando el botón de “Anulación”.

La tostadora se apaga de forma automática y el pan es expulsado.

Consejos de uso

- Para el primer uso, aconsejamos elegir el grado de tostado 3. Posteriormente se puede adaptar dicho grado de tostado según los distintos tipos de pan y los gustos personales.
- Seleccionar un termostato más bajo para obtener rebanadas de pan tostado ligeramente doradas.
- El pan duro se tuesta más fácilmente que el pan fresco y la rebanadas de pan fino se tuestan más rápidamente que las rebanadas más gruesas. Seleccionar entonces un termostato más bajo.
- El pan integral y el pan cuya superficie es desigual tarda más tiempo en tostarse. Seleccionar un termostato más alto.
- Si se introduce una sola rebanada de pan en la tostadora, seleccionar el termostato más bajo para evitar que se tueste demasiado.
- En caso de funcionamiento continuo al mismo grado de tostado, el pan estará más tostado al final del uso que al principio.
- Si después del uso, el pan no sobrepasa del aparato para cogerlo más fácilmente, empujar la palanca hacia arriba para ayudar a subir el contenido de la tostadora.

4. Mantenimiento y almacenamiento

- Desenchufar la tostadora y dejarla enfriar antes de proceder a su limpieza.
- Limpiar las superficies exteriores del aparato con un paño ligeramente húmedo y secarlas con un paño suave.
- No utilizar detergentes abrasivos para limpiar el aparato.
- Para limpiar las superficies interiores, darle la vuelta al aparato y agitarlo encima del cubo de la basura hasta que todas las migajas que estén atascadas caigan.
- Para evitar todo riesgo de incendio, el cajón recoge-migajas debe ser limpiado regularmente.

No dejar que las migajas de pan se acumulen en el fondo de la tostadora:

1. Sacar el recoge-migajas de su alojamiento situado en el lateral del aparato.
2. Limpiarlo con un paño ligeramente húmedo y secarlo con un paño suave y seco. No poner nunca el cajón recoge-migajas en el lavavajillas.
3. Vaciarlo y deslizarlo de nuevo en su alojamiento antes de utilizar la tostadora de nuevo.
 - Cuando el aparato no se va a usar y después de asegurarse de que se ha enfriado, enrollar el cable de alimentación en el guardacable situado en la parte inferior del aparato.
 - Guardar el aparato en un lugar fresco y seco.
 - Para limpiar el panel interior del vidrio desmontable, proceder como se indica a continuación:
 1. Sujetar el aparato con una mano e inclinarse ligeramente hacia atrás con precaución.
 2. Con la otra mano, apretar la corredera de bloqueo/desbloqueo situada debajo del aparato y tirar suavemente del panel de vidrio hacia el exterior.
 3. Limpiar el panel con un paño húmedo ligeramente empapado en líquido lavavajillas y secarlo después con un paño suave y seco.
 4. Deslizar de nuevo el panel en su alojamiento hasta que se produzca el clic de bloqueo.

5. USO DE APARATOS ELECTRÓNICOS Y ELÉCTRICOS EN FINAL DE VIDA

Aplicación en los países de la Unión Europea y en otros países que dispongan de sistemas de colecta selectiva.





En cumplimiento de las reglamentaciones aplicables en la Unión Europea, le recordamos que cuando los aparatos eléctricos y electrónicos llegan al final de su vida útil no deben ser desechados junto con los residuos domésticos. Para ello existen centros de recogida apropiados para su tratamiento, valorización y reciclado. Al actuar de esta manera, usted contribuye a preservar los recursos naturales y a proteger la salud humana.

EN- USER INSTRUCTIONS

1. Important safety instructions

1.1 Before the first use

1. Remove the appliance and various components from the packaging and ensure that these are in good working order and show no visible damage. Do not use a damaged device.
2. Read all instructions in this manual  carefully and follow the safety and operating instructions.
3. Retain this manual for the instruction of  potential users.

1.2. General safety instructions

1. This appliance is intended for domestic use only. This appliance is not

suitable for use in applications such as staff kitchen areas in shops, offices and other working environments, in farmhouses, by clients in hotels, motels and other residential type environments, or in bed and breakfast type environments.

2. Do not use this appliance outdoors. This appliance must not be exposed to rain or moisture.
3. This appliance can only be used for toasting bread. Do not use the appliance for anything other than its intended use.
4. Packaging materials can be harmful to children. There is a risk of suffocation. Keep packaging materials out of the reach of children.
5. Do not leave the appliance unattended while plugged in.
6. Before plugging in the appliance, ensure that your outlet voltage corresponds to that indicated on the rating label of the appliance.
7. To avoid any risk of electric shock, never immerse the power cord, plug or toaster in water or any other liquid.
8. Do not handle the appliance with wet hands.
9. Always unplug the appliance after each use and allow it to cool before cleaning, storing or moving it.
10. When unplugging the cord, always pull on the plug, not on the cord itself.
11. When using the toaster, always ensure that the power cord is completely unwound from its compartment to avoid overheating.
12. Do not use the appliance:
 - If the plug and/or power cord are damaged,
 - In the event of any malfunction,
 - If the appliance has been damaged in any way,
 - If it has been submerged in water,
13. Contact the after sales support line for inspection and repair. Never attempt to repair the appliance yourself.
14. Always use the appliance on a dry surface.
15. Do not allow the power cord to hang over the edge of a table or worktop, or to come into contact with hot surfaces.
16. Keep the appliance away from heat sources, such as radiators, to avoid damage to plastic parts.
17. **The bread may burn, therefore do not use the toaster near to**

or below combustible material, such a curtains.

18. **WARNING: The surfaces of the appliance may become hot during use. Risk of burns.**
19. Only use the toaster with the crumb tray in place.
20. The crumb tray must be cleaned regularly to avoid crumbs catching fire. To clean the crumb tray, slide it from its slot located on the side of the appliance.
21. Only insert slices of bread without jam or butter into the toaster. In addition, do not insert slices of bread which are too thick into the toaster; this could cause obstruction of the carriage release.
22. **WARNING: Never attempt to extract lodged toast or other items from the toaster using a knife or any other object, as contact with live elements can cause electric shock. Unplug the appliance and allow it to cool before attempting to remove the bread.**
23. If the supply cord is damaged it must be replaced by the manufacturer, its service agent or similarly qualified persons to avoid a hazard.
24. **This appliance can be used by children aged from 8 years and above and by persons with reduced physical, sensory or mental capabilities or lack of experience and knowledge if they have been given supervision or instruction concerning the use of the appliance in a safe way and understand the hazards involved. Children shall not play with the appliance. Cleaning and user maintenance shall not be made by children, unless they are older than 8 years and supervised.**
Keep the appliance and its cord out of reach of children less than 8 years.
25. This appliance is not intended to be operated by means of an external timer or separate remote control system.
26. Regarding the instructions for cleaning surface in contact with food, please refer to the section 'Maintenance and storage'.

1.3. Special safety instructions

1. The toaster becomes very hot during use. Do not touch the hot or metal parts of the appliance during use. Risk of burns.
2. Press the "Cancel" button and unplug the appliance immediately if smoke is emitted.
3. Wait approximately 20 seconds between each use to allow the appliance to cool.

2. Features

- 26.5x3.8 cm slot
- 7 position thermostat
- Reheat, defrost, baguette and cancel functions
- Panoramic view
- Automatic ejection of bread slices
- Crumb tray
- Cord compartment
- Supply voltage: 220-240V~50/60Hz
- Power : 770-920 W

Appliance description

1. Panoramic viewing window with detachable glass panel
2. Slot for toasting bread
3. Control buttons
4. Carriage lever
5. Thermostat knob
6. Defrost/toast button
7. Reheat button
8. 'Baguette' button
9. 'Cancel' button

Content :

- 1 toaster
- 1 pair of toast tongs
- 1 user manual

3. Use of the appliance

3.1. Before the first use

1. Before first use, remove all plastic bags, boxes and paper protecting the toaster. **Never leave plastic bags within the reach of children.**
2. Completely unwind the power cord and plug the toaster into a properly grounded wall socket.
3. Operate the toaster without bread and turn the thermostat knob to the maximum setting to burn off all manufacturing residue present in the appliance. Slight fumes may then be emitted. Ensure that the room is well-ventilated during this procedure.

3.2. Operation

You can view the browning, defrosting and reheating process through the panoramic, transparent window located on the front of the appliance.

Assembling the detachable glass panel

The front of the toaster is equipped with a panoramic window which enables you to view your bread browning.

The interior window panel is detachable and must be correctly installed for the appliance to function:

1. Hold the appliance in one hand and tilt it backwards slightly, with caution.
2. Using your other hand, carefully slide the glass panel into its slot until it clicks into place.
3. Check that the panel is securely attached to the appliance.
4. Your appliance is now ready to use.

WARNING! If the glass panel is not attached or inserted correctly, the appliance will not function.

Toasting bread

1. Place the toaster on a dry, level and stable surface.
2. Plug the toaster into a properly grounded wall socket.
3. Insert the bread into the slot.
4. Select the desired browning setting, from 1 to 7, using the thermostat knob:

1-2 Lightly toasted

3-4-5 Moderately toasted

6-7 Thoroughly toasted

The higher the browning setting, the longer the operating time.

5. Lower the carriage lever fully until it locks into place. The toaster will start automatically.
6. To stop the toasting cycle, press the "Cancel" button.

NB: If the power cord is not plugged in, the carriage lever will not lock into place.

7. When the desired browning is achieved, the toaster will turn off automatically and the toasted bread will be ejected.
8. After use, unplug the appliance and wait until it has completely cooled before storing it in a dry place.

NB: If bread becomes lodged in the toaster, unplug the appliance and allow it to cool before attempting to remove the bread. Do not damage the internal components of the appliance or the heating elements when removing lodged

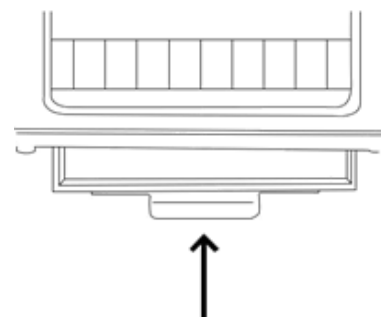

bread.

The 'Defrost' function

The 'Defrost' function enables you to defrost and toast bread.

1. Complete steps 1 to 4 in the previous section, 'Toasting bread'.
2. To defrost and toast bread, press the 'Defrost/Toast' button.
To defrost and reheat bread, press the 'Defrost' and 'Baguette' buttons.
3. To cancel programming or stop the defrosting process, press the 'Cancel' button.
4. When the desired browning is achieved, the toaster will turn off automatically and the defrosted, toasted bread will be ejected.

The 'Reheat' function

The 'Reheat' function enables you to reheat cold, previously toasted bread.

1. Complete steps 1 to 3 in the 'Toasting bread' section. The thermostat must be adjusted.
2. Lower the carriage lever fully until it locks into place, then press the 'Reheat' button. The toaster will start automatically.
3. To cancel programming or stop the reheating process, press the 'Cancel' button.
4. At the end of the cycle, the toaster will turn off automatically.

The 'Baguette' function

The 'Baguette' function enables you to heat and toast the interior of the bread only.

1. Complete steps 1 to 4 in the 'Toasting bread' section.
2. Lower the carriage lever fully until it locks into place, then press the 'Baguette' button. The toaster will start automatically.
3. To cancel programming or stop the reheating process, press the 'Cancel' button.
4. At the end of the cycle, the toaster will turn off automatically and the heated bread will be ejected when the desired browning is achieved.

The 'Cancel' function

The toast, defrost, reheat and baguette functions can be stopped at any time by pressing the 'Cancel' button.

The toaster will turn off automatically and the bread will be ejected

Directions for use

- For first time use, we recommend you select setting 3. You can then adjust the browning setting according to bread type and your personal taste.
- Select a lower thermostat setting to achieve lightly toasted bread.
- Dry bread toasts at a quicker rate than fresh bread, and thin slices of bread toast at a quicker rate than thick slices. Select a lower thermostat setting.

- Wholemeal bread and bread with an uneven surface requires a longer toasting time. Select a higher thermostat setting.
- If you only insert one slice of bread into the toaster, select a lower thermostat setting to avoid over-toasting.
- During continuous use at the same browning setting, the bread will be more thoroughly toasted at the end of the toasting cycle than at the beginning.
- If after use the bread has not been ejected from the appliance, pull the lever upwards to eject the bread in order to facilitate removal.

4. Maintenance and storage

- Unplug the toaster and allow it to cool before cleaning.
- Wipe the external surfaces of the appliance using a slightly damp cloth and dry them using a soft, dry cloth.
- Do not use abrasive cleaning agents to clean the appliance.
- To clean the internal surfaces, turn the appliance upside down and shake it over a bin until all lodged crumbs have fallen out.
- The crumb tray must be cleaned regularly to avoid crumbs catching fire. Do not allow breadcrumbs to accumulate in the bottom of the toaster:
 1. Slide the crumb tray from its slot located on the side of the appliance.
 2. Wipe it using a slightly damp cloth, then dry it using a soft, dry cloth. Never put the crumb tray in the dishwasher.
 3. Empty the crumb tray and slide it back into its slot before using the toaster again.
- When you are not using the appliance and after ensuring it has cooled after use, wind up the cord into the cord compartment located underneath the appliance.
- Store the appliance in a cool, dry place.
- To clean the interior panel of the detachable window, follow these steps:
 1. Hold the appliance in one hand and tilt it backwards slightly, with caution.
 2. Using your other hand, press the locking/unlocking latch located underneath the appliance and gently pull the glass panel outwards.
 3. Clean the panel using a slightly damp cloth which has been soaked in washing-up liquid, then dry it using a soft, dry cloth.
 4. Slide the panel back into its slot until it clicks into place.

5. TREATMENT OF THE ELECTRIC AND ELECTRONIC APPLIANCES AT THE END OF LIFE

Application in the countries belonged to the European Union and in other European countries which have a selective collect system.



In accordance with applicable European Union regulations, we would remind you that end-of-life electrical and electronic appliances must not be disposed of among household waste. There are collection points for this purpose, where the value of such appliances is enhanced and they are processed and recycled. By

acting accordingly, you contribute to the conservation of natural resources and the protection of human health.

DE – GEBRAUCHSANWEISUNG

1. Sicherheitsanweisungen

1. **Vor dem ersten Gebrauch :**

1. Packen Sie das Gerät und die verschiedenen Teile aus und vergewissern Sie sich, dass jedes Stück in gutem Zustand ist und keine sichtbaren Schäden aufweist. Ein schadhaftes Gerät dürfen Sie nicht in Betrieb nehmen.
2. Lesen Sie sorgfältig alle Anweisungen dieser Gebrauchsanleitung, beachten Sie dabei die Bedienungs- und Sicherheitshinweise. A circular icon with a blue background showing a white silhouette of a person sitting and reading a document.
3. Bewahren Sie diese Gebrauchsanleitung gut auf und machen Sie potentielle Benutzer des Geräts auf diese aufmerksam.

2. **Allgemeine Sicherheitshinweise**

1. Benutzen Sie das Gerät nur im Haushalt, im familiären Umfeld und so wie in der Gebrauchsanleitung angegeben.
Dieses Gerät soll nicht in haushaltsähnlichem Umfeld verwendet werden, wie beispielsweise :
 - für das Personal in Läden, Büros oder in einem anderen gewerblichen Bereich reservierte Küchenecken;
 - Bauernhöfe;
 - kein Gebrauch durch Hotel- oder Motalgäste oder
2. Das Gerät nicht im Freien verwenden. Dieses Gerät darf nicht Regen oder Feuchtigkeit ausgesetzt werden.
3. Mit diesem Gerät kann man nur Brot toasten. Toasten oder grillen Sie damit keine anderen Lebensmittel.

4. Das Verpackungsmaterial kann für Kinder gefährlich sein, da sie daran ersticken können. Bewahren Sie Verpackungsmaterial daher nicht in der Reichweite von Kindern auf.
5. Das Gerät, wenn es eingeschaltet ist, nicht unbeaufsichtigt lassen.
6. Stellen Sie, bevor Sie das Gerät anschließen, sicher, dass die elektrische Spannung in Ihrem Haushalt dem Wert entspricht, der auf dem Typenschild des Geräts angegeben ist.
7. Um einen Stromschlag zu vermeiden, dürfen Sie das Stromkabel, den Stecker oder den Toaster nicht in Wasser oder andere Flüssigkeiten eintauchen.
8. Das Gerät nicht mit nassen Händen benutzen, ebensowenig wie das Kabel nicht mit nassen Händen angefasst werden soll.
9. Trennen Sie den Apparat immer vom Strom, wenn Sie diesen unbeaufsichtigt lassen oder vor der Montage, Demontage bzw. der Reinigung.
10. Nicht am Kabel ziehen, um den Stecker aus der Steckdose zu ziehen, sondern am Stecker.
11. Wenn Sie den Toaster benutzen, müssen Sie das Stromkabel immer vollständig aus seinem Gehäuse ausrollen, um eine Überhitzung des Geräts zu vermeiden.
12. Das Gerät nicht verwenden, wenn:
 - Stecker oder Kabel beschädigt sind
 - Bei Funktionsstörungen
 - das Gerät beschädigt ist
 - das Gerät abgestürzt ist
13. Ist das Gerät beschädigt, darf es nur von einem spezialisierten und zugelassenen Verkäufer repariert und gewartet werden, um alle Gefahren zu verhindern. Unsachgemäße Reparaturen können für den Benutzer ein erhebliches Risiko darstellen.
14. Sollten Sie das Gerät immer auf einer trockenen Fläche benutzen.
15. Lassen Sie das Stromkabel nicht über eine Tischkante oder die Kante einer Arbeitsplatte hängen. Vermeiden Sie des Weiteren, dass das Stromkabel mit heißen Oberflächen in Kontakt kommt.
16. Halten Sie das Gerät von Wärmequellen wie Heizungen fern, damit sich die Plastikteile nicht verformen.

- 17.ACHTUNG!** Das Brot kann anbrennen. Achten Sie auf eine ausreichende Luftzirkulation über dem und rund um das Gerät. Achten Sie darauf, dass das Gerät nicht in der Nähe einer Wand, von Vorhängen, Handtüchern oder anderem entzündlichen Material steht und damit auch nicht in Berührung kommt. Das Gerät darf nicht unbeaufsichtigt gebraucht werden.
- 18.ACHTUNG:** Während des Betriebs können die Oberflächen des Geräts heiß werden. Verbrennungsgefahr.
19. Benutzen Sie den Toaster nur mit eingeschobener Krümelschublade.
20. Um Brandgefahr zu vermeiden, müssen Sie die Krümelschublade regelmäßig reinigen. Ziehen Sie die Krümelschublade dazu seitlich aus dem Gerät heraus.
21. Schieben Sie nur nicht bestrichene Brotscheiben (ohne Butter, Konfitüre oder anderen Aufstrich) in den Toaster. Achten Sie des Weiteren darauf, dass Sie nicht zu dicke Brotscheiben in den Toaster schieben, welche eventuell steckenbleiben könnten.
- 22.ACHTUNG:** Versuchen Sie niemals, Brotscheiben oder andere, eventuell eingeklemmte Objekte mithilfe eines Messers oder eines anderen Gegenstands aus dem Toaster herauszubekommen. Der Kontakt zu unter Spannung stehenden Elementen kann einen Stromschlag verursachen. Lassen Sie das Gerät sich abkühlen und ziehen Sie den Stecker, bevor Sie das Brot herausziehen.
23. Das Stromkabel muss regelmäßig kontrolliert werden, um Beschädigungen zu vermeiden. Das Gerät nur von einem zugelassenen Verkäufer oder unserem Kundendienst reparieren oder warten lassen, um Gefahren zu verhindern. Dies gilt besonders für den Austausch des eventuell beschädigten Netzkabels. Nicht fachgerecht ausgeführte Reparaturen können zu großen Risiken für den Benutzer führen.
24. Halten Sie das Gerät und seine Kabel außerhalb der Reichweite von Kindern unter 8 Jahren.
- 25. Dieses Gerät kann von Kindern von mindestens 8 Jahren benutzt werden wenn eine für ihre Sicherheit zuständige Person sie beaufsichtigt oder sie von ihr Anweisungen, wie das Gerät zu**

benutzen ist, erhalten. Kinder dürfen nicht mit dem Gerät spielen. Das Gerät darf nicht von Kindern gereinigt werden, außer sie sind mindestens 8 Jahre alt und werden von einer erwachsenen Person beaufsichtigt.

26. Dieses Gerät soll nicht mithilfe einer externen Zeitschaltuhr oder über ein separates Fernbedienungssystem in Betrieb genommen werden.
27. Genaue Hinweise zur Entfernung von Brotkrümeln finden Sie im nachstehenden Absatz dieser Gebrauchsanweisung. Hinsichtlich der Reinigung des Geräts (insbesondere der Kochplatten) siehe Abschnitt „Reinigung und Aufbewahrung“ in dieser Anweisung.

3. **Besondere Sicherheitshinweise**

1. Während seines Betriebs wird der Toaster sehr heiß. Berühren Sie während des Gebrauchs keine Metallteile oder heißen Teile am Gerät. Verbrennungsgefahr.
2. Drücken Sie bei Rauchentwicklung im Inneren des Geräts auf die Taste „Annulation“ [„Abbrechen“] und ziehen Sie sofort den Stecker.
3. Warten Sie ungefähr zwanzig Sekunden bis zum nächsten Gebrauch, damit sich das Gerät zwischendurch abkühlen kann.

2. **Betrieb**

- Kapazität: 2 Scheiben
- Thermostat mit 7 Positionen
- LED-Touchscreen
- Funktion für Nacherwärmung, Abtauung, Zauberstab und Abbruch
- Automatischer Scheibenauswurf
- 1 Krümelschublade
- Schnur
- Edelstahl-Finish
- Stromversorgung: 220-240V ~ 50 / 60Hz
- Leistung: 770-920 W

Beschreibung des Geräts

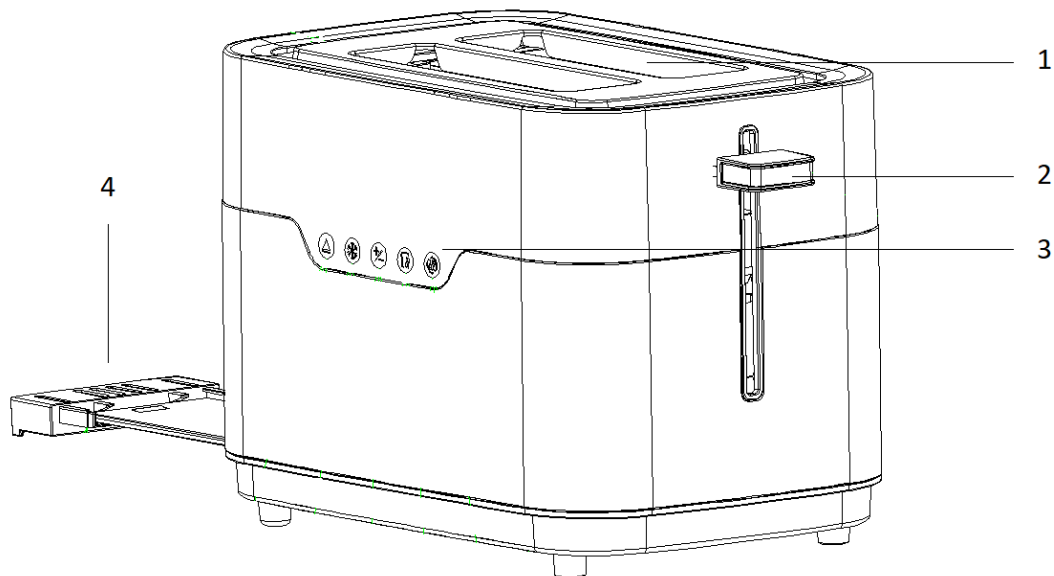

1. Röstschlitze
2. Einschalthebel
3. Bedienungspaneel
4. Krümelschublade

Beschreibung des Bedienungspaneels

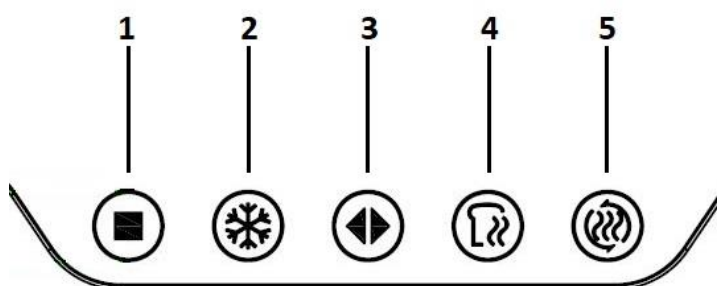

1. Funktion Abbrechen
2. Funktion Auftauen
3. Wahl der Temperatur
4. Funktion Baguette/ Brot
5. Funktion Erwärmen

3. Gebrauch des Geräts

3.1. Vor dem ersten Gebrauch

1. Entfernen Sie vor dem ersten Gebrauch alle Plastikbeutel, Pappen und Papiere, die den Toaster schützen. Bewahren Sie die Plastikbeutel niemals in Reichweite von Kindern.
2. Wickeln Sie das ganze Netzkabel ab und stecken Sie den Stecker in eine geerdete Wandsteckdose.
3. Schalten Sie den Toaster leer ein (ohne Verwendung von Brot) und stellen Sie dabei den Thermostaten auf den höchsten Stand, um alle Rückstände zu verbrennen, die sich im Gerät

befinden. Dabei kann es zu leichter Rauchentwicklung kommen. Achten Sie bei diesem Vorgang darauf, dass der Raum gut belüftet wird.

3.2. Funktion

Brot toasten

1. Stellen Sie den Toaster auf einer trockenen, ebenen und stabilen Fläche auf.
2. Schließen Sie den Toaster an eine geerdete Wandsteckdose an.
3. Stecken Sie Brot in den Schlitz.
4. Drücken Sie den Einschalthebel vollständig nach unten, bis dieser von selbst blockiert. Der Toaster setzt sich automatisch in Betrieb.

Hinweis: Wenn das Stromkabel nicht angeschlossen ist, kann sich der Einschalthebel nicht blockieren.

5. Wählen Sie über die Thermostattaste den von Ihnen gewünschten Bräunungsgrad zwischen 1 und 7:

1-2 Leicht geröstet

3-4-5 Mittelstark geröstet

6-7 Stark geröstet

Je höher der Bräunungsgrad, desto länger dauert die Bräunung.

6. Um den Heizzyklus abubrechen, drücken Sie auf die Taste „Annulation“ [„Abbrechen“].
7. Ist der Bräunungsgrad erreicht, schaltet sich der Toaster automatisch aus und das geröstete Brot wird ausgeworfen.
8. Ziehen Sie nach dem Gebrauch den Stecker des Geräts und warten Sie, bis sich dieses vollständig abgekühlt hat, bevor Sie es an einem trockenen Ort lagern.

Hinweis: Sollte das Brot im Toaster steckenbleiben, ziehen Sie den Stecker des Geräts, warten Sie, bis sich dieses abgekühlt hat, und entfernen Sie dann das Brot. Achten Sie darauf, dass Sie weder die inneren Elemente des Mechanismus noch die Heizelemente beschädigen, wenn Sie das feststeckende Brot entfernen.

Funktion „Décongélation“ [„Auftauen“]

1. Die Funktion „Décongélation“ [„Auftauen“] erlaubt es Ihnen, Brot aufzutauen und zu toasten.
2. Führen Sie die Schritte 1 bis 4 des vorigen Abschnitts „Brot toasten“ aus.
3. Um Brot aufzutauen und zu toasten, drücken Sie auf die Taste „Décongélation“ [„Auftauen“].

Um Brot aufzutauen und zu erwärmen, drücken Sie auf die Tasten „Décongélation“ [„Auftauen“] und „Baguette“ [„Baguette“].

4. Um die Programmierung abubrechen oder den Auftauvorgang zu unterbrechen, drücken Sie auf die Taste „Annulation“ [„Abbrechen“].
5. Ist der Bräunungsgrad erreicht, schaltet sich der Toaster automatisch ab und das aufgetaute und getoastete Brot wird ausgeworfen.

Funktion „Réchauffage“ [„Erwärmen“]

Die Funktion „Réchauffage“ [„Erwärmen“] erlaubt es Ihnen, bereits getoastetes Brot, das ausgekühlt ist, wieder zu erwärmen.

1. Führen Sie die Schritte 1 bis 3 unter „Toasten von Brot“ aus. Den Thermostaten brauchen Sie nicht einzustellen.
2. Drücken Sie den Einschalthebel vollständig nach unten, bis dieser von selbst blockiert. Drücken Sie dann auf die Taste „Réchauffage“ [„Erwärmen“]. Der Toaster startet automatisch.
3. Um die Programmierung abubrechen oder den Nachheizvorgang zu unterbrechen, drücken Sie die Taste "Abbrechen".
4. Am Ende des Zyklus schaltet sich der Toaster automatisch ab.

Funktion „Baguette“ [„Baguette“]

Die Funktion „Baguette“ [„Baguette“] erlaubt es Ihnen, nur die Kruste zu toasten und das Innere des Brots zu erwärmen.

1. Führen Sie die Schritte 1 bis 4 im Abschnitt „Toasten von Brot“ aus.

Senken Sie den Starthebel vollständig ab, bis er sich selbst verriegelt, und drücken Sie dann die Taste „Baguette“ [„Baguette“]. Der Toaster startet automatisch.

2. Um die Programmierung abubrechen oder den Nachheizvorgang zu unterbrechen, drücken Sie die Taste „Annulation“ [„Abbrechen“]
3. Am Ende des Zyklus schaltet sich der Toaster automatisch aus, und das erwärmte
4. Brot wird ausgeworfen, wenn der Bräunungsgrad erreicht ist.

Funktion „Annulation“ [„Abbrechen“]

Die Funktionen Backen, Auftauen, Erwärmen und Baguette können jederzeit durch Druck auf die Taste „Annulation“ [„Abbrechen“] abgebrochen werden.

Der Toaster schaltet sich automatisch ab und das Brot wird ausgeworfen.

Tipps für den Gebrauch

- Wir raten Ihnen, beim ersten Gebrauch die Stufe 3 zu wählen. Anschließend können Sie den Bräunungsgrad je nach den verschiedenen Brotarten und nach Ihrem persönlichen Geschmack bestimmen.

-Wählen Sie eine niedrigere Temperatur, um leicht gebräunte Brotscheiben zu erhalten.

-Trockenes Brot wird schneller geröstet als frisches Brot und dünne Brotscheiben rösten

schneller als dickere.

- Ganze Brote und Brot mit unebener Oberfläche brauchen mehr Zeit zum Rösten.
- Wenn Sie nur eine einzige Brotscheibe in den Toaster stecken, wählen Sie eine niedrigere

-Temperatur, um eine zu starke Röstung zu vermeiden.

-Bleibt der Toaster dauerhaft auf demselben Bräunungsgrad in Betrieb, so wird das Brot gegen Ende der Betriebsdauer schneller getoastet als am Anfang.

-Wenn das Brot nach Gebrauch des Toasters nicht aus dem Gerät hervorragt, so dass Sie es leicht greifen können, schieben Sie den Hebel nach oben, um den Inhalt des Toasters anzuheben.

4. Wartung und Lagerung

- Ziehen Sie den Toaster heraus und lassen Sie ihn abkühlen, bevor Sie ihn reinigen.
- Reinigen Sie die Außenflächen des Geräts mit einem leicht feuchten Tuch und trocknen Sie es mit einem weichen Tuch ab.
- Benutzen Sie zur Reinigung des Geräts keine Scheuermittel.
- Um die Innenflächen zu reinigen, drehen Sie das Gerät um und schütteln Sie es über einem Abfalleimer aus, damit alle eventuell festsitzenden Krümel herausfallen.
- Um jedes Brandrisiko auszuschließen, muss die Krümelschublade regelmäßig gereinigt werden. Brotkrümel dürfen sich nicht im Toaster ansammeln:
 1. Ziehen Sie die Krümelschublade seitlich aus dem Gerät heraus.
 2. Wischen Sie es mit einem leicht feuchten Tuch ab und trocknen Sie es anschließend mit einem weichen, trockenen Tuch ab. Stecken Sie die Krümelschublade niemals in die Spülmaschine.
 3. Leeren Sie sie und schieben Sie sie wieder in den Toaster, bevor Sie diesen erneut benutzen.
- Wenn Sie das Gerät nicht mehr benutzen und sich zuvor vergewissert haben, dass dieses nach Gebrauch ausgekühlt ist, wickeln Sie die Schnur auf und verstauen Sie diese im Kabelfach unter dem Gerät.
- Bewahren Sie das Gerät an einem kühlen und trockenen Ort auf.

5. Entsorgung von gebrauchten elektrischen und elektronischen Geräten



Das Symbol auf dem Produkt oder seiner Verpackung weist darauf hin, dass dieses Produkt nicht als normaler Haushaltsabfall zu behandeln ist, sondern an einer Annahmestelle für das Recycling von elektrischen und elektronischen Geräten abgegeben werden muss. Durch Ihren Beitrag zum korrekten Entsorgen dieses Produkts schützen Sie die Umwelt und die Gesundheit Ihrer Mitmenschen. Umwelt und Gesundheit werden durch falsches Entsorgen gefährdet. Materialrecycling hilft den Verbrauch von Rohstoffen zu verringern.

Senya International
21 bd du Général
Leclerc
59100 Roubaix
France

Fabriqué en / Gemaakt in China /
Made in PRC / Fabricado en R.P.C.
2018
Référence/ Referentie / Reference /
Referencia:: SYBF-T022
N° de lot / Partijnummer / Batch /
N°de lote: PO2018262

